



※ wCK Gear Replacement Guide
model : [wCK-1111K/T][wCK-1108K/T]

■ Caution:

This tip is recommended only for RoboBuilder specialists. Any product failure caused by disassembling wCK modules is customer's responsibility. Thus no technical support will be provided.

①



"+" 드라이버로 Screw 5개를 풀어낸다.

②

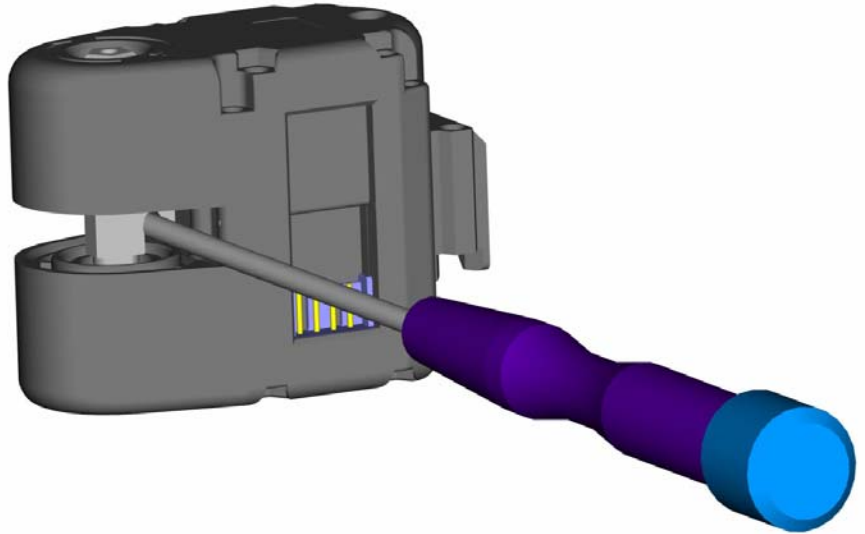

"+" 드라이버로 그림과 같이 4번기어 홈부에 결합한다.

③

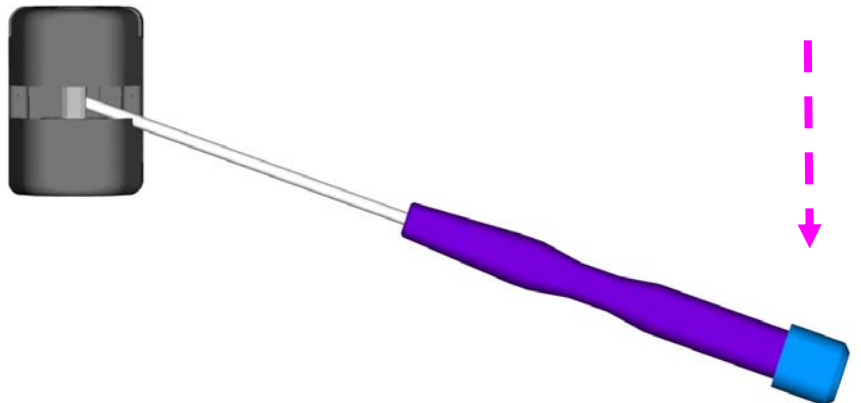

"+" 드라이버로 그림과 같이 아래 방향으로 눌러 Top Case을 위로 분리한다.

④

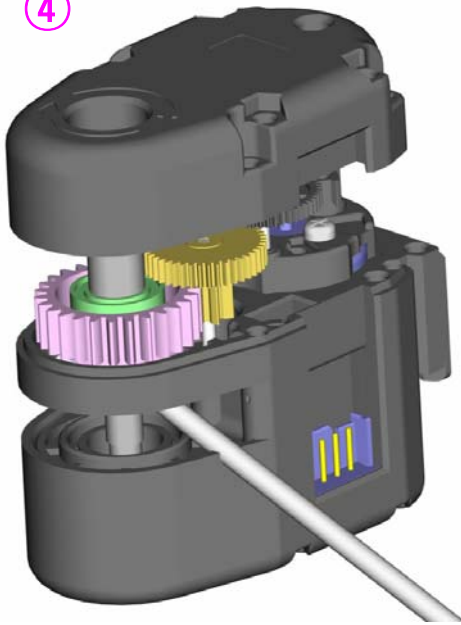

그림과 같이 기어부
부품을 위로 분리한다.

⑤

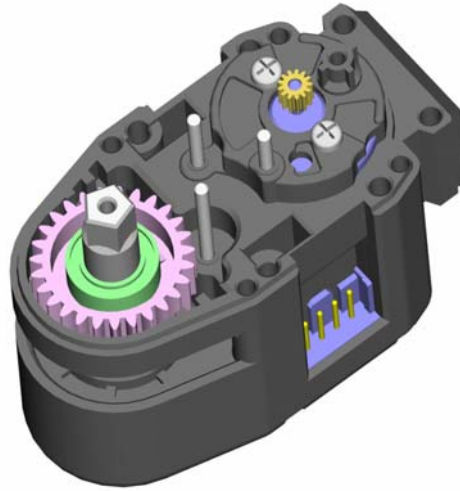

* 4번 기어를 그림과 같이 조립시킨다.
(Grease 도포)
* 기어부 핀(3개소)을 상태를 그림과 같이 조립 한다.

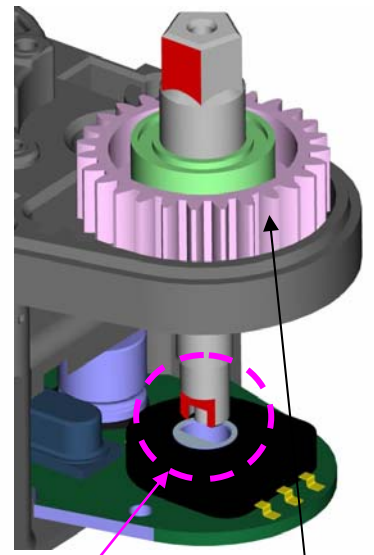

방향 주의!

⑥

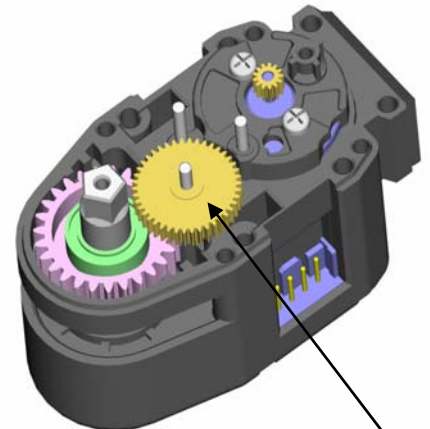

그림과 같이
기어3번을 조립한다.
(Grease 도포)

⑦

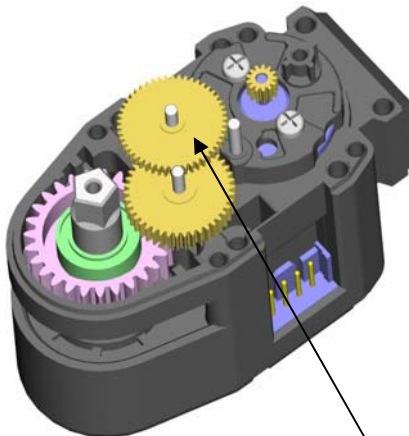

그림과 같이
기어2번을 조립한다.
(Grease 도포)

⑧

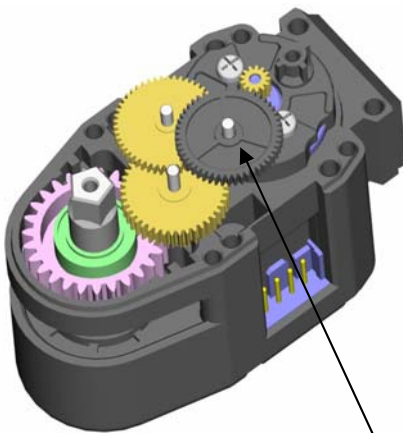

그림과 같이
기어1번을 조립한다.
(Grease 도포)

⑨

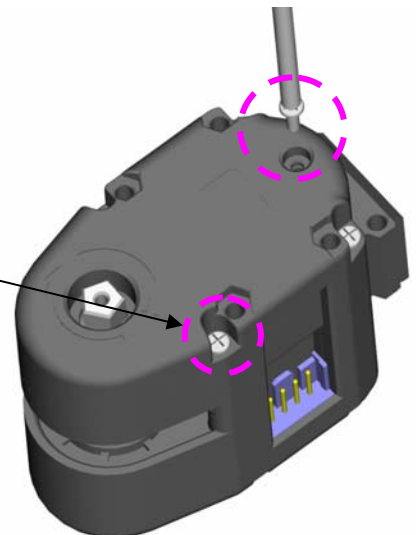

* 그림과 같이 Top Case 조립한다.
* 그림과 같이 Screw 4개를 조립한다.
* 마지막으로 Screw 1개를 조심하여 조립한다.
(헛도는 문제 주의!)



<http://www.RoboBuilder.net>

260-4 Seongsan-dong, Mapo-gu, Seoul, Republic of Korea
Tel 82, 2, 3141, 5101 | Fax 82, 2, 3141, 5107

RoboBuilder Co., Ltd.